

MONTERA MARKISEN

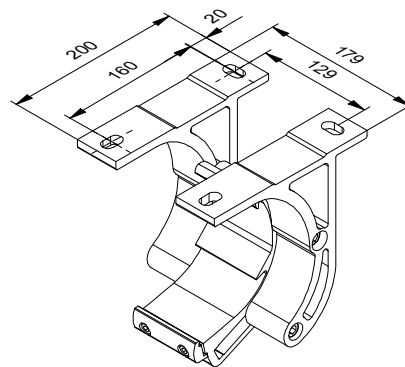

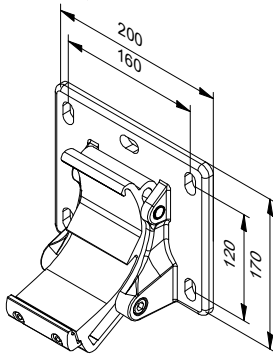
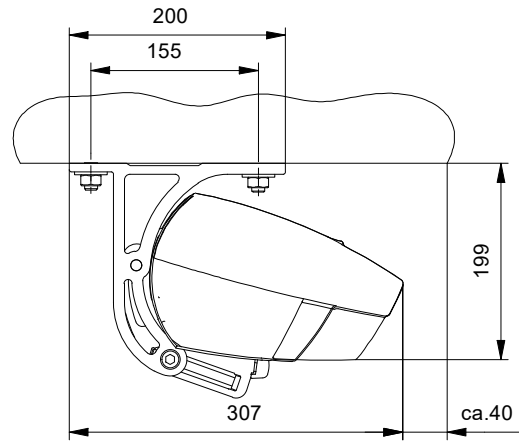
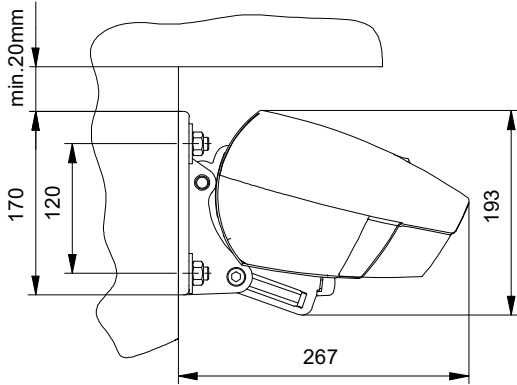

**VARNING**

**FARA FÖR  
PERSONSKADA OCH  
PRODUKTSKADOR**

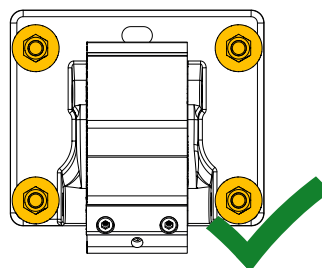
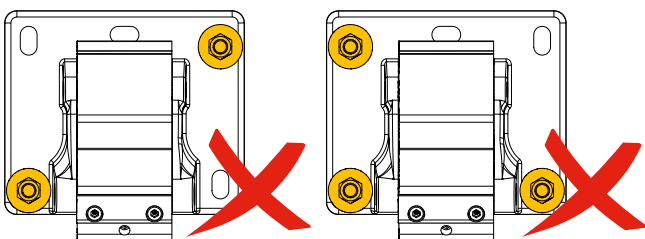
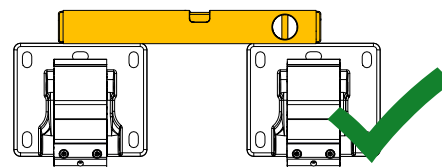
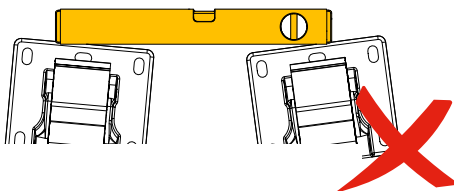
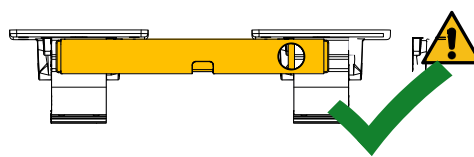
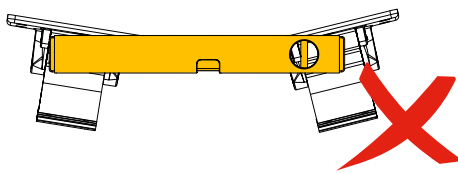
Antalet fästhål, skruvar och plugg måste anpassas efter monteringsytan.



MONTERA MARKISEN

1  L+R 

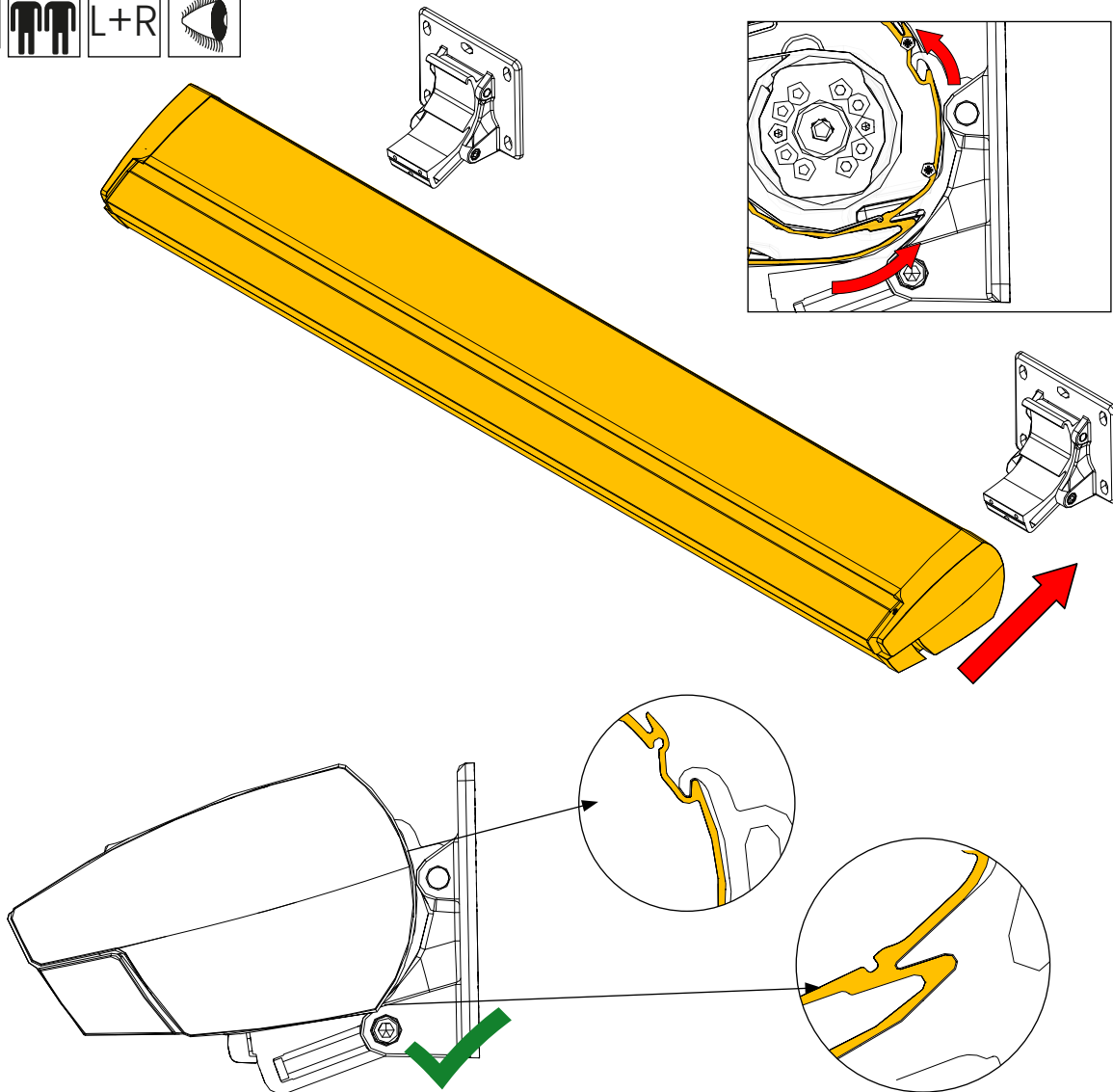

2 L+R  SW 6

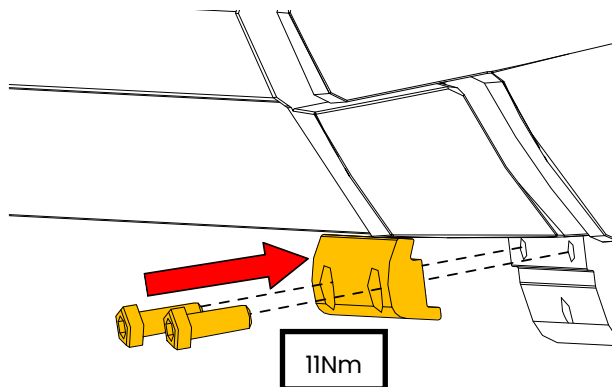

**JUSTERING AV VINKEL  
STÄLL IN PASSAGEHÖJD**

**i INFORMATION**

Monteringshöjden beror på hur långt och hur mycket markisen lutar.  
Se till att det finns minst 2 meter fritt utrymme.  
Om markisen måste monteras lägre än rekommenderat, får den bara styras med en strömbrytare som är placerad så att man kan se markisen när den rör sig.

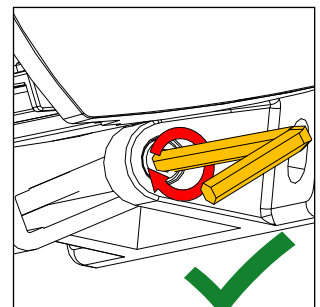
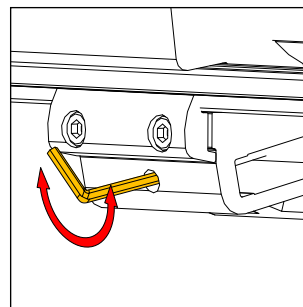
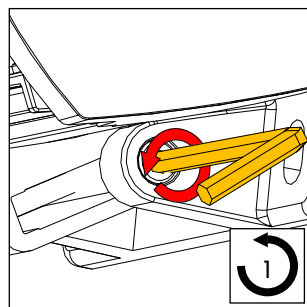
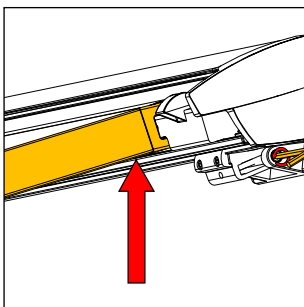
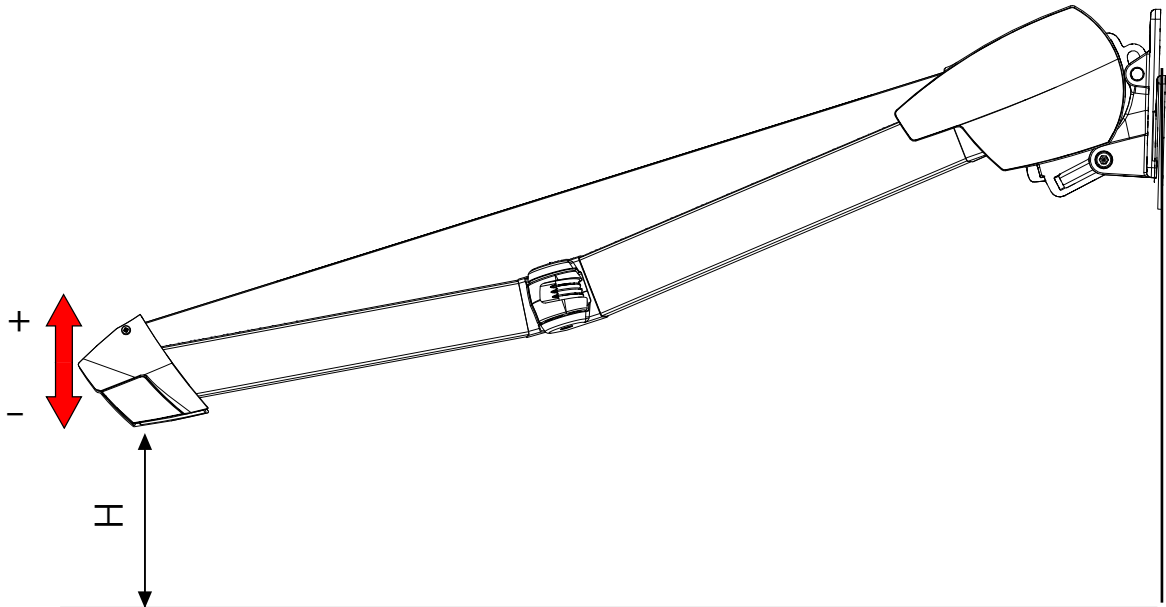

- Veva/kör ut markisen helt
- Lyft armen för att avlasta infästningen
- Skruva på den undre ställskruven med en insexnyckel
- Vid stora justeringar gör omväxlande justering på armarna
- Lägg vattenpass på frontprofilen och justera exakt rakt

## ELEKTRISK ANSLUTNING

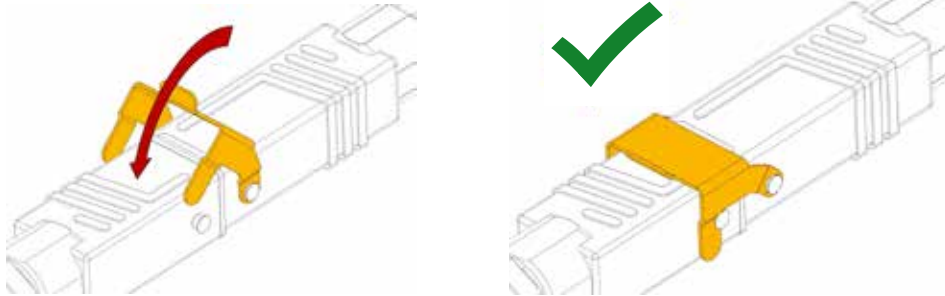

## DANGER

**RISK FÖR LIVSHOTANDE ELEKTRISK STÖT**

Dra aldrig ut kontakten eller kopplingen medan systemet är i drift. Säkerställ att säkerhetsklämmorna är helt nedtryckta och har snäppt på plats.

Om nätsladden dras ut av misstag under drift kan det leda till allvarliga elchocker eller kortslutning. Fäst nätsladden ordentligt så att den inte kan ryckas ut.

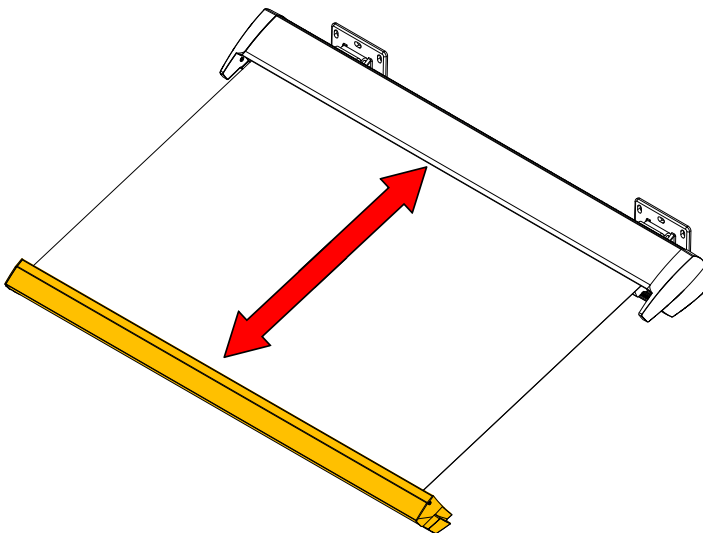

- Vid provkörning ska alltid testkabel användas – inga automatiska styrsystem får vara inkopplade.
- Montören ska ha fri sikt till markisen under provkörningen.
- Om testkabeln ännu inte är ansluten, koppla den till drivkabeln.
- Justeringar av ändlägen skall göras enligt instruktionerna i "motormanualen".
- Kör ut markisen helt och kontrollera att motorerna stänger av vid rätt läge.
- I helt utdraget läge är markisduken optimalt sträckt.
- Vid första upplindning:
- Kontrollera att duken rullar upp korrekt.
- Säkerställ att de ledade armarna fälls ihop parallellt.
- All elinstallation och anslutning till elnätet får endast utföras av behörigt elinstallationsföretag.

**För markiser med manuell strömbrytare gäller:**

Strömbrytaren ska vara placerad med fri sikt mot markisens framkant (frontprofil).

- Den ska vara placerad minst 0,4 meter från rörliga delar.
- Höjden ska följa nationella regler för tillgänglighet – helst under 1,30 meter.

VELUM PRO MED VEV

1

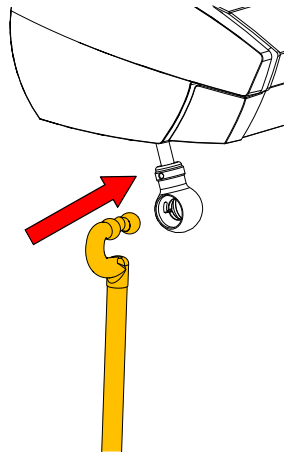

2

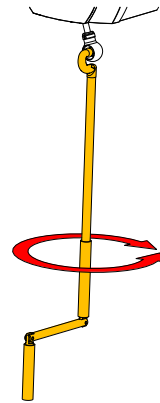

3

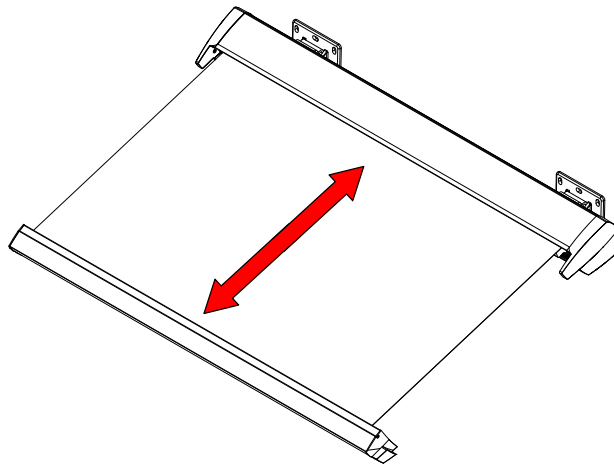

## Drift och underhåll VELUM PRO

För att säkerställa säker användning och lång livslängd för terrassmarkis VELUM PRO är det viktigt att följa dessa riktlinjer för drift, underhåll och hantering.

### Driftanvisningar:

**Rullriktning:** Markisväven ska alltid rullas upp på ovansidan av dukröret. Felaktig upprullning (baklänges) kan orsaka skador på väven.

**Användningsområde:** Markisen är primärt ett solskydd och bör inte användas vid regn, kraftig blåst eller snöfall.

**Uppsikt:** Lämna aldrig markisen utfälld utan tillsyn. Plötsliga väderförändringar kan orsaka materiella skador samt innebära risk för personskador.

**Vattenansamling:** Vid regn finns risk att vatten samlas i väven. Detta kan medföra att väven töjs ut eller skadas permanent. Minsta rekommenderade lutning är 15 grader för att möjliggöra effektiv avrinning.

**Motordrivna modeller:** Lämna inte motordrivna markiser i drift utan tillsyn. Se även separat manual för motor och styrutrustning.

### Snäckväxel – Manuell styrning

**Placering:** Snäckväxeln är monterad i ytterkant av markisens vänstra eller högra sida och är försedd med en vevögla.

**Manövrering:**

1. Haka i vevens krok i snäckväxelns vevögla.
2. Stå så att vevens bildar en rak linje i förhållande till snäckväxelns vevaxel för att undvika snedbelastning.
3. Veva tills markisen stannar i önskat läge.
4. Observera att vid fullt utfälld markis kan väven hänga något, utan fjäderkraft från armarna. Veva därför tillbaka tills tydligt motstånd känns och armarna börjar vika sig – detta läge indikerar att väven är korrekt uppspänd.

### Underhållsrutiner

#### Serviceintervall:

Genomför visuell kontroll och enklare service minst två gånger per år, samt alltid inför vintersäsongen.

#### Infästningar och funktion:

Kontrollera att samtliga fästen, beslag och rörliga delar är ordentligt åtdragna och fria från skador eller korrosion.

#### Rengöring:

Profiler torkas av med fuktig trasa och mildt rengöringsmedel. Eftertorka med torr trasa.

Markisväven och profiler kontrolleras regelbundet för smutsansamling och tvättas vid behov.

#### Smörjning:

Ingen smörjning krävs under normala driftförhållanden.

### Demontering av kappan:

1. Avlägsna ett av ändskydden på frontprofilen.
2. Dra försiktigt ut kappan.
3. Återmontera ändskyddet.

### Säkerhetsanvisningar

#### Ingrepp och modifieringar:

Gör inga ingrepp eller modifieringar utan korrekt fackkunskap. Att lossa armar, byta väv, demontera eller bygga om markisen kan medföra personskador, livsfara eller orsaka att produktgarantin upphör att gälla.

#### Vid servicebehov:

Kontakta alltid auktoriserad leverantör eller installatör för teknisk support och reparation.